



Guardian Angel



Portable Air Purification System

Read manual carefully for proper use and optimal operation.

General Information

Product Overview

Congratulations on the purchase of an Aerus Guardian Angel Air Purification System! The Guardian Angel is a portable, True HEPA air purifier with 5 stages of filtration that remove 99.97% of contaminants from the air, as small as 0.3 micron. Perfect for areas where you spend most of your time, the Guardian Angel protects you from the harmful effects of indoor air pollution.

With proper care and maintenance your Guardian Angel will provide years of reliable service and improve the quality of the air you breathe.

Contents

Product Overview.....	2
Specifications.....	2
Storage & Disposal.....	2
Important Safety Instructions.....	3
Product Features.....	4
Operation.....	5
Cleaning.....	6
Maintenance.....	6
Optional Aromatherapy.....	8
Replacement Parts.....	8
Warranty Information.....	9
FCC Declaration & Responsible Party.....	10

Specifications

Aerus Guardian Angel

- Sales Number: 00815
- Model Number: F185A

Meets California ozone emissions limit: Carb certified

Validated to UL 2998

Technology

- Sealed True HEPA Filter with Carbon Layer
- PCO (Photocatalytic Oxidation)
- Negative Ionization
- Washable, cloth Pre-filter covering

Electrical

- Input Voltage: 120 VAC; 60 Hz; 28 Watts
- Power: Low 16 Watts; High 28 Watts

Mechanical

- Airflow: 43-122 CFM
- Motor/Fan: Designed for continuous operation
- ETL approved

Sound Level

- Low Speed: ≤ 26 dB(A)
- Medium Speed: ≤ 44 dB(A)
- High Speed: ≤ 53 dB(A)

Air Exchange (based on 122 CFM)

- Low FAN Speed: 108 sq. ft. at 8.6 ACH (air changes per hour)
- Medium FAN Speed: 375 sq. ft. at 2.6 ACH
- High FAN Speed: 1,000 sq. ft. at 1.1 ACH

Weight & Dimensions

- 10.1 lbs. (4.6 kg)
- 19.5" H x 10.1" W x 10.1" D (49.5 cm x 25.7 cm x 25.7 cm)

Coverage

- Up to 1,000 sq. ft. (93 m²) with uniform air diffusion¹

Warranty

- Limited Five (5) Year Warranty
- Terms and conditions may apply

We reserve the right to change or modify any specification without notice.

¹ Recommended ceiling height to not exceed 10 feet. Solutions should be customized based upon a variety of factors including HVAC system capabilities and settings, air flows taking into account walls, air pressure, and doors, ambient air temperatures and humidities, variable occupant density, known VOC concentrations, and other layers of protection.

Fill In and Save

Record information regarding your new Guardian Angel here.

Retain for future reference.

Model No. _____ Serial No. _____ Date of Purchase _____

Name: _____ Phone No. _____

Address: _____

Sales Representative: _____

Storage and Disposal

Do not dispose of this product as household waste. Electrical waste and electronic products should be appropriately recycled as required by practices established by your local authority.



If you have any questions regarding the use of this product, please contact your Sales Representative or Customer Service at 800.243.9078 or email customerservice@aerusonline.com.

Important Safety Instructions



When using an electrical appliance, basic precautions should always be taken.

Read this manual in its entirety before using your Aerus® Guardian Angel.

Keep out of the reach of children.

- Use only as described in this manual
- **DO NOT** attempt to repair or adjust any of the electrical or mechanical functions of the Guardian Angel; contact Aerus Customer Service for service information
- **DO NOT** use filters other than authorized Guardian Angel filters
- **DO NOT** use outdoors or on wet surfaces
- **DO NOT** look directly at the UV light inside unit when operating; eye damage may occur
- **DO NOT** allow to be used as a toy; close attention is necessary when operated by or near children
- **DO NOT** use with damaged cord or plug; if appliance is not working as it should, has been dropped, damaged, left outdoors, or dropped into water, return it to a service center
- **DO NOT** pull or carry by the cord, use cord as a handle, close a door on the cord, or pull the cord around sharp edges or corners; keep cord away from heated surfaces
- **DO NOT** unplug by pulling on the cord; to unplug, grasp the plug, not the cord
- **DO NOT** handle plug or appliance with wet hands
- **DO NOT** allow foreign objects to enter the ventilation or exhaust openings
- Keep hair, loose clothing, fingers, and all parts of body away from openings and moving parts
- Turn off all controls before unplugging
- To avoid electric shock and fire hazards, plug directly into an appropriate electrical outlet (see voltage on unit) using cable provided (beneath unit)
- To reduce the risk of electrical shock, this appliance has a grounded plug (with a third prong); this plug will fit in a grounded outlet only one way; if it does not fit, contact a qualified electrician to install the proper outlet; do not change the plug in any way; do not use adapters
- The appliance should not be used near the presence of oxygen tanks or other flammable gases
- Place the unit in a location away from the wall that allows air to move freely into, around and out of the unit

This product complies with the maximum allowable concentration of ozone of 0.050 parts per million by volume (ppmv) in a 24-hour period. The Health Canada Guideline 2010 recommends that the maximum exposure limit, based on an averaging time of 8 hours, is 0.020 ppmv or less when tested in a sealed, controlled room approximately 30 m³.

Save these instructions.

Product Features

Aerus Guardian Angel: Five-Stage Filtration

STAGE 1: WASHABLE PREFILTER

The prefilter prolongs the life of the HEPA filter by removing large particulates before they can reach the HEPA filter. Clean the prefilter when it becomes visibly covered with dust. See page 5 for cleaning instructions. Replace the prefilter if it no longer fits snugly around the HEPA filter, or if it gets damaged.

STAGE 2: TRUE HEPA FILTER

HEPA –High Efficiency Particulate Air filter is 99.97% efficient at removing particles as small as 0.3 microns in size from the air. See replacement instructions on page 6.

STAGE 3: CARBON LAYER WITH TiO_2 COATING

The filter cartridge contains a carbon layer to remove household chemicals that may off-gas from household cleaners, paints, solvents, carpets, furniture and other materials containing chemical substances. The titanium dioxide (TiO_2) coating reacts with the UV light to create photocatalytic oxidation.

STAGE 4: UV LED LIGHT

A photocatalytic oxidation reaction occurs when the UV light strikes the titanium dioxide (TiO_2) coating on the inside of the filter cartridge to eliminate harmful contaminants in the environment.

STAGE 5: NEGATIVE IONIZATION

Lastly, negative ionization occurs which charges particles, so they will clump together, making them easier to remove from the air.

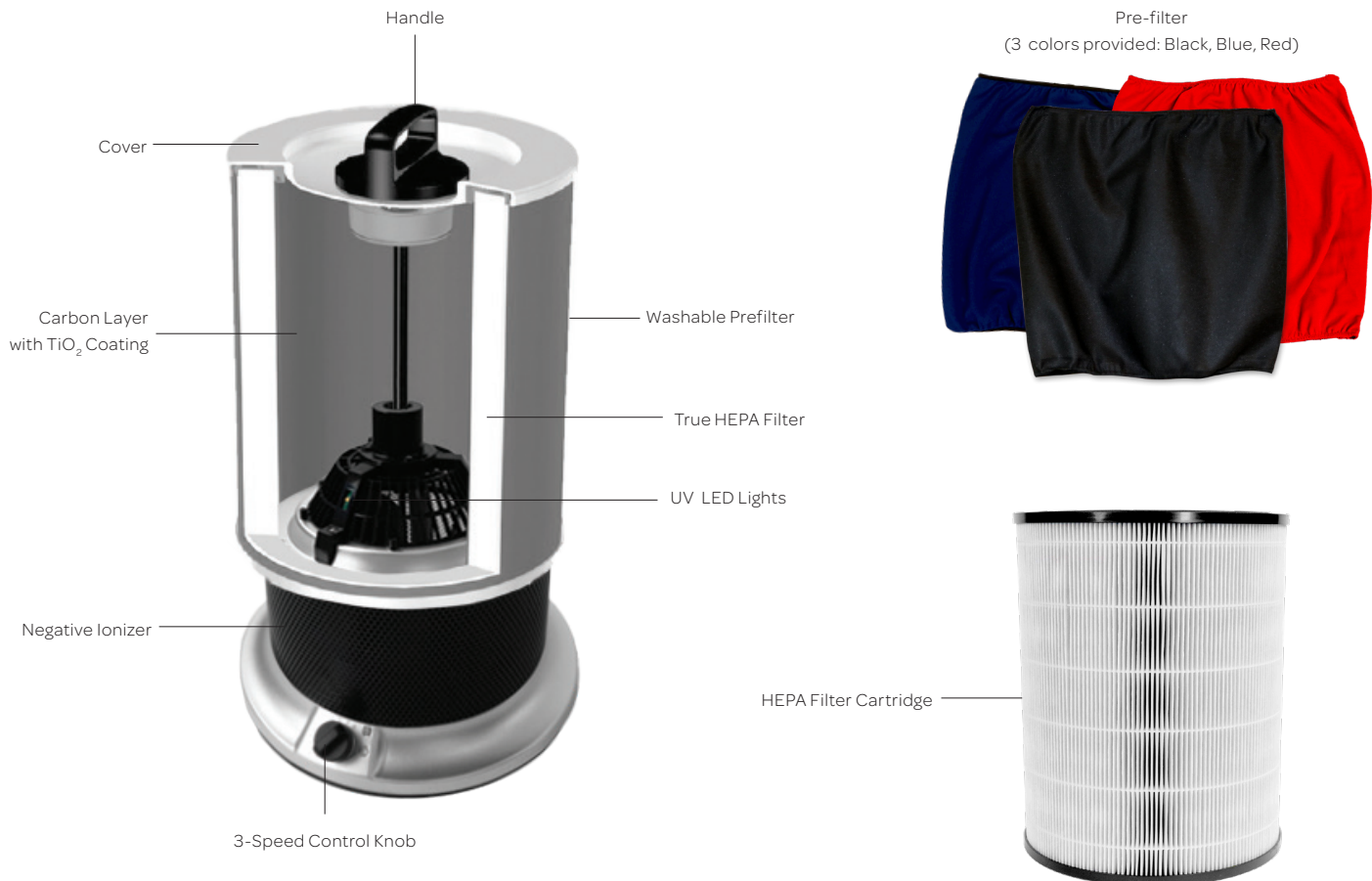

Operation



- **DO NOT** place the unit:
 - Directly on or against soft furnishings, such as bedding or curtains
 - Near sources of heat, such as radiators, fireplaces or ovens
 - Near wet areas, such as bathrooms or laundry rooms, where it may come in contact with water
 - Outdoors
- **DO NOT** sit on the unit or place anything heavy on top of it
- **DO NOT** let water get into the filters of the motor/fan housing
- Unplug the unit from the electric outlet before using a damp cloth to clean the unit.

RECOMMENDED PLACEMENT

- Place in a location that allows air to circulate freely in, out, and around the unit; the minimum acceptable distance from another object is 4 inches or 10 centimeters
- Set the unit on a dresser, desk or other piece of sturdy furniture

PRE-OPERATION INSTRUCTIONS

The first time you use your Guardian Angel, let the unit run on the high-speed setting for several hours before using in a room. This gives the unit time to stir up and filter out excess dust. It is also a good idea to vacuum and dust the room before using the unit for the first time.

- After the initial cleaning period, let the unit run 24/7
- Use the high-speed setting for maximum performance

OPERATING INSTRUCTIONS

1. Plug the cord into a grounded wall outlet.
2. Turn the unit on by turning the 3-Speed Control Knob one click to the right for Low FAN Speed, or two clicks for Medium FAN Speed and 3 clicks for High FAN Speed.
3. The blue operating light will glow, indicating the unit is working.
4. For first time use, set the Control Knob on High FAN Speed (3) for fast, initial cleaning of the air, or for very polluted air.
5. After initial cleaning of the air, adjust to the speed most comfortable for you and your environment.

3-SPEED CONTROL KNOB

0 = Power OFF

1 = Low FAN Speed

This speed covers an area of 108 sq. ft. at a rate of 8.5 ACH (air changes per hour).

2 = Medium FAN Speed

This speed covers an area of 375 sq. ft. at a rate of 2.5 ACH (air changes per hour).

3 = High FAN Speed

This speed covers an area of 1,000 sq. ft. at a rate of 1.0 ACH (air changes per hour).

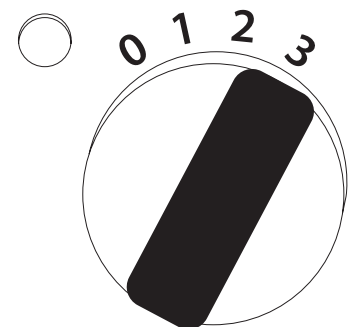
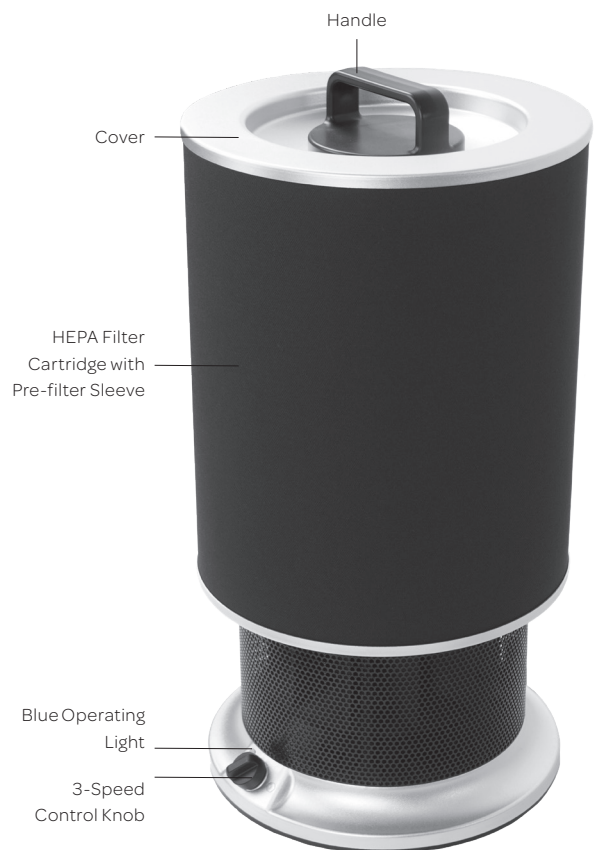

Cleaning



- Use a soft, damp cloth to clean the unit
- Use a non-abrasive cleaner

CLEANING THE GUARDIAN ANGEL PRE-FILTER

1. Clean the Pre-filter when it becomes visibly covered with dust.
2. Wash it in your washing machine gentle cycle or hand-wash it with warm water and detergent.
3. Let it air dry thoroughly before replacing it.
4. Replace the Pre-filter if it no longer fits snugly around the HEPA Filter Cartridge, or if it gets damaged.

Maintenance



Unplug the unit from the electrical outlet before replacing the filters.



Use genuine Aerus replacement parts only; Parts from anyone other than an authorized Aerus Representative may damage your unit and void your warranty.

PRE-FILTER REPLACEMENT

1. Turn the unit off and unplug it.
2. Unscrew the Handle on the top of the unit in a counterclockwise direction until it can be lifted up and out of the unit. **(Figure A)**
3. Lift off the Cover and remove the HEPA Filter Cartridge from the unit's base. **(Figure B)**
4. Remove the used Pre-filter and carefully discard it in a plastic bag. **(Figure C)**
5. Pull the new Pre-filter over the HEPA Filter Cartridge so it fits snugly and covers the top and bottom edges of the Metal Screen. **(Figure D)**
6. Place the HEPA Filter Cartridge back on the unit's base. Replace the Cover and insert the Handle and turn clockwise to tighten. **DO NOT over-tighten the Handle. (Figure E)**
7. Plug the unit in and turn it on.

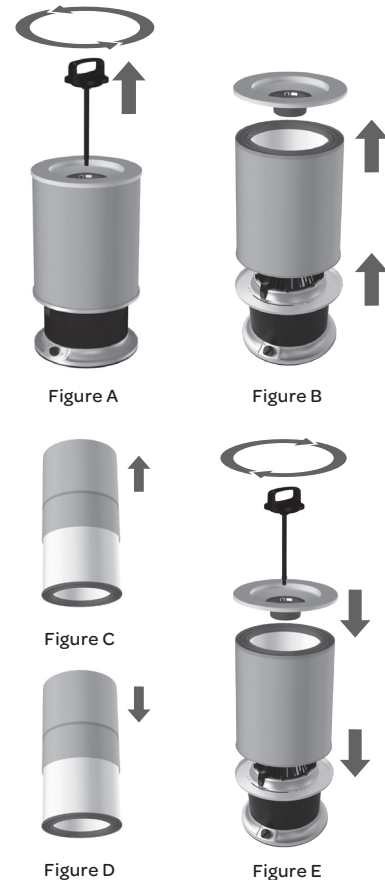

Maintenance (continued)

HEPA FILTER CARTRIDGE REPLACEMENT

As the HEPA Filter Cartridge captures particulates, it will darken over time. Replace the HEPA Filter Cartridge when it darkens to the example shown. (See example)

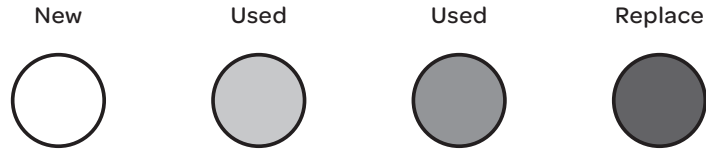

INSTRUCTIONS FOR REPLACEMENT

1. Turn the unit off and unplug it.
2. Unscrew the Handle on the top of the unit (counterclockwise) several turns until it can be lifted up and out of the unit. **(Figure A)**
3. Lift off the Cover and remove the HEPA Filter Cartridge from the unit's base. **(Figure B)**
4. Remove the Pre-filter and Metal Screen from the used HEPA Filter Cartridge. **(Figure C)**
5. Carefully discard the used HEPA Filter Cartridge in a plastic bag.
6. Place the Metal Screen over the HEPA Filter Cartridge, then pull a clean Pre-filter over the Metal Screen so it fits snugly and covers the top and bottom edges of the Metal Screen. **(Figure D)**
7. Place the new HEPA Filter Cartridge on the unit's base. Place the Cover back onto the HEPA Filter Cartridge. Replace the Handle and turn it (clockwise) to tighten. **DO NOT overtighten the handle. (Figure E)**
8. Plug the unit in and turn it on.

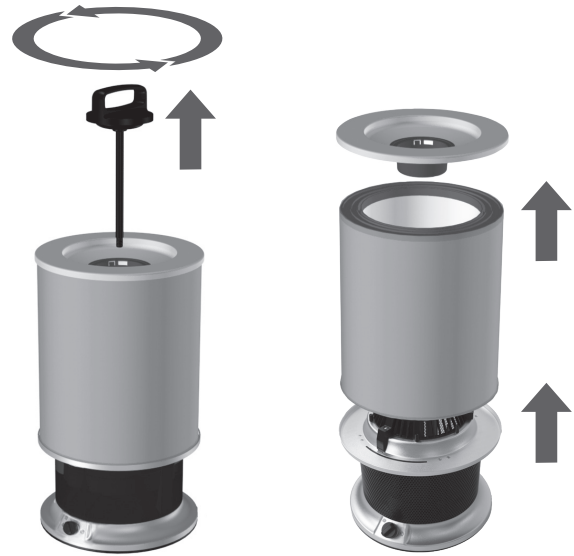

Figure A

Figure B

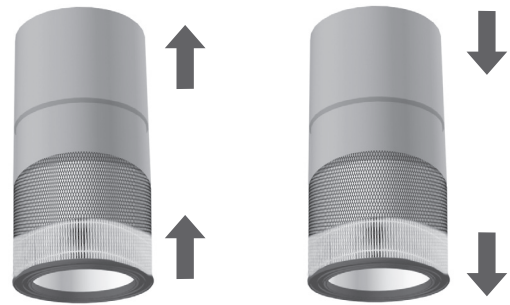

Figure C

Figure D

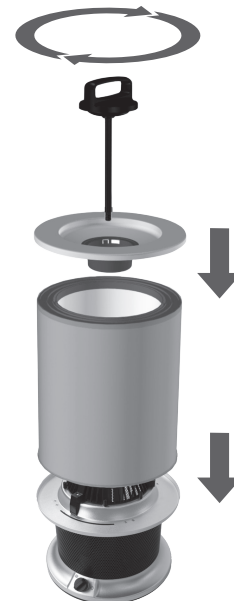

Figure E

For questions on maintenance procedures, please contact your Sales Representative or Customer Service at 800.243.9078 or email customerservice@aerusonline.com.

Optional Aromatherapy

OPTIONAL AROMATHERAPY PACKETS

The Aerus Guardian Angel optional Aromatherapy Packets are specifically designed to be placed in the cup located on top of Aerus Guardian Angel to neutralize odors. The optional Aromatherapy Packet does not add a fragrance to the room just a clean, fresh neutral scent.

1. Unscrew the Handle on the top of the unit in a counterclockwise direction until it can be lifted up and out of the unit. **(Figure A)**
2. Drop an Aromatherapy Packet into Aromatherapy Cup at the top of the unit's cover. **(Figure B)**
3. Replace the Cover and insert the Handle and turn clockwise to tighten. **DO NOT over-tighten the Handle. (Figure C)**
4. Turn on the unit and enjoy.

The optional Aromatherapy Packets for your Guardian Angel air filtration system can be purchased online at <http://www.theaerusstore.com>. If you have any questions, please contact your Sales Representative or Customer Service at 800.243.9078 (U.S) or 800.668.0763 (CANADA) or email customerservice@aerusonline.com.

NOTE: Aromatherapy packets are not recommended for people with severe asthma or allergies.

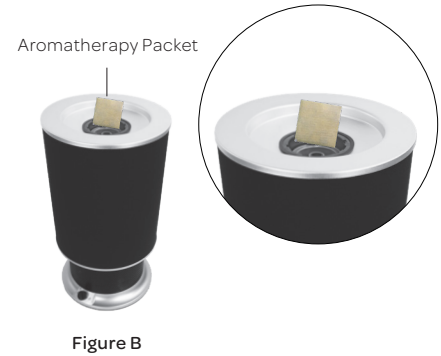
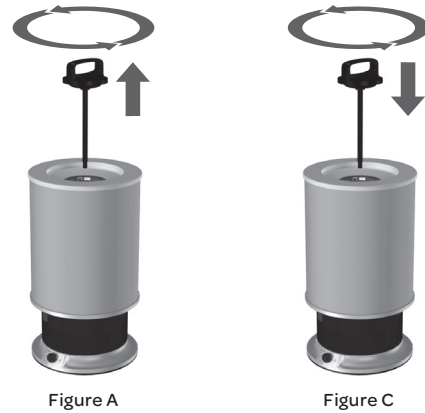

Replacement Parts



Use genuine Aerus replacement parts only; Parts from anyone other than an authorized Aerus Representative may damage your unit and void your warranty.

REPLACEMENT PARTS	PART NUMBER
HEPA Filter Cartridge	49385
Washable Pre-filter (3 colors provided: Black, Blue, Red)	49386
Optional Aromatherapy Packet	49387



To order replacement parts, please contact your Sales Representative or Customer Service at 800.243.9078 or email customerservice@aerusonline.com.

Warranty Information

Limited Five (5) Year Warranty

To register your Aerus Guardian Angel unit, please visit aerusonline.com/warranty or contact Customer Service at 800.243.9078 (U.S) or 800.668.0763 (CANADA) or email customerservice@aerusonline.com.

Customer should not repackage and ship the Guardian Angel due to possibility of irreparable damage. For questions about warranty service, please contact Customer Service at 800.243.9078 or email customerservice@aerusonline.com.

WHAT IS COVERED BY THIS WARRANTY

We warrant the Guardian Angel to the customer, subject to the conditions below, against defects in workmanship or material, provided that the product is returned to an authorized Aerus location within the following time periods:

- Aerus Guardian Angel unit (motor and fan), within five (5) years from date of purchase
- All other parts (excluding filters), within (12) months from date of purchase

MAINTENANCE REQUIREMENTS

This warranty is expressly conditioned upon proper operation, cleaning, and maintenance, all in accordance with the Owner's Manual. Failure to meet any of these requirements will void this warranty. Servicing your Guardian Angel by parties other than an authorized Aerus Representative and/or using filters and parts other than genuine Aerus filters and parts will also void this warranty.

This warranty is contingent upon:

- Registration of the product through the approved methods listed above
- Replacing the Pre-filter sleeve and HEPA Filter Cartridge according to the Maintenance section in this Owner's Manual.

HOW TO OBTAIN WARRANTY SERVICE

Customer must register their product at aerusonline.com/warranty or contact Customer Service at 800.243.9078 or email customerservice@aerusonline.com and provide proof of purchase (including purchase date) within the above time periods. We will repair or replace and return the product, without charge and within a reasonable period of time subject to the conditions herein, if its examination shall disclose any part to be defective in workmanship or material. If we, in our discretion, are unable to repair the product after a reasonable number of attempts, we will provide either a refund of the purchase price or a replacement unit, at the company's option.

WHAT IS NOT COVERED BY THIS WARRANTY

Ordinary wear and tear shall not be considered a defect in workmanship or material. These warranties do not apply to filters nor for loss or damage caused by accident, fire, abuse, misuse, modification, misapplication, failure to maintain the product as provided herein, commercial use, or by any repairs other than those provided by an authorized Aerus location. This warranty is non-transferable.

UNAUTHORIZED CHANNELS & MISSING SERIAL NUMBERS

If a valid serial number is missing from the product, the warranty will be voided. Aerus products are authorized for sale through Aerus Sales Representatives only. Warranties are voided if a product is purchased through unauthorized channels; this includes websites that are not authorized to sell our products OR use Aerus trademarked names, images and logos as well as Internet auction sites (e.g. eBay and Craigslist). The only approved Internet presence for Aerus products is aerusonline.com. To confirm warranty coverage prior to purchasing a product, please contact Customer Service at 800.243.9078 or email customerservice@aerusonline.com with the serial number located on the unit.

EXCLUSION OF OTHER WARRANTIES AND CONDITIONS

EXCEPT AS PROVIDED HEREIN, AND TO THE EXTENT CONSISTENT WITH APPLICABLE LAWS, WE MAKE NO REPRESENTATION OR WARRANTY OF ANY KIND. ALL OTHER WARRANTIES OF ANY KIND, EXPRESS OR IMPLIED, ARE HEREBY EXPRESSLY DISCLAIMED, INCLUDING ANY IMPLIED WARRANTY OF MERCHANTABILITY OR FITNESS FOR A PARTICULAR PURPOSE.

LIMITATION OF LIABILITY FOR SPECIAL, INCIDENTAL, OR CONSEQUENTIAL DAMAGES

TO THE EXTENT CONSISTENT WITH APPLICABLE LAWS, WE SHALL NOT IN ANY CASE BE LIABLE FOR SPECIAL, INCIDENTAL OR CONSEQUENTIAL DAMAGES ARISING FROM BREACH OF EXPRESSED OR IMPLIED WARRANTIES, CONDITIONS, GUARANTEES OR REPRESENTATIONS, BREACH OF CONTRACT, NEGLIGENCE OR ANY OTHER LEGAL THEORY. Such excluded damages include, but are not limited to, loss of profits or revenue and loss of the use of the products.

FOR U.S. APPLICATION ONLY

This warranty gives you specific legal rights, and you may also have other rights which vary from state to state. Some states do not allow limitations on warranties, or on remedies for breach. In such states, the above limitations may not apply to you.

FOR CANADIAN APPLICATION ONLY

Exclusion of Subsequent Owners: Except as otherwise required by applicable legislation, this warranty is not transferable. This warranty gives you specific legal rights and you may also have other rights which vary from province to province. Some provinces and territories do not allow limitations on warranties, or on remedies for breach. In such provinces or territories, the above limitations may not apply to you.

If any provision of this warranty or part thereof is held by a court of competent jurisdiction to be invalid, illegal or unenforceable, the validity, legality and enforceability of the remaining provisions or parts thereof will not in any way be affected or impaired within the jurisdiction of that court. This entire warranty shall continue to be valid, legal and enforceable in any jurisdiction where a similar determination has not been made.

This warranty is provided by:

Aerus, LLC
1300 Valley Drive
Bristol, VA 24201

SERVICE

Every effort is made to ensure that the customers receive an up-to-date owner's manual on the use of our products; however, from time to time, modifications to our products may, without notice, make the information contained herein subject to alteration. For the latest information, please view the owner's manual at aerusonline.com/manuals.

FCC Declaration & Responsible Party

This equipment has been tested and found to comply with the limits for a Class B digital device, pursuant of part 15 of the FCC Rules. These limits are designed to provide reasonable protection against harmful interference in a residential installation. This equipment generates, uses, and can radiate radio frequency energy, and if not installed and used in accordance with the instructions, may cause harmful interference to radio communications. However, there is no guarantee that interference will not occur in a particular installation. If this equipment does cause harmful interference to radio or television, which can be determined by turning the equipment off and on, the user is encouraged to try to correct the interference by one or more of the following measures:

- Reorient or relocate the receiving antenna.
- Increase the separation between the equipment and receiver.
- Connect the equipment into an outlet on a circuit different from that to which the receiver is connected.
- Consult the Independent Contractor for help.

FCC DECLARATION OF CONFORMITY

Name: Guardian Angel

Model: F185A

Produced for: Aerus, LLC

This device complies with Part 15 of the FCC Rules.

RESPONSIBLE PARTY

Aerus, LLC

1300 Valley Drive

Bristol, VA 24201

Ph: 800.243.9078

Signature



Printed Name: Andrew Eide

Title: Chief Technology, Product & Regulatory Officer

Date: 02/17/2025

For information regarding the use of this product, please contact Customer Service at 800.243.9078 (U.S.) or 800.668.0763 (CANADA) or via email at customerservice@aerusonline.com.

AERUSONLINE.COM



Air You Can Trust



Guardian Angel



Systeme portable de purification de l'air

Lisez attentivement le manuel pour une utilisation correcte et un fonctionnement optimal.

Informations générales

Aperçu du produit

Félicitations pour l'achat d'un système de purification d'air Aerus Guardian Angel ! Le Guardian Angel est un purificateur d'air portable à véritable filtre HEPA avec 5 étapes de filtration qui éliminent 99,97 % des contaminants dans l'air, jusqu'à 0,3 micron. Parfait pour les endroits où vous passez le plus de temps, le Guardian Angel vous protège des effets nocifs de la pollution de l'air intérieur.

Avec un entretien et des soins appropriés, votre Ange Gardien vous offrira des années de service fiable et améliorera la qualité de l'air que vous respirez.

Sommaire

Aperçu du produit	2
Spécifications	2
Stockage et élimination	2
Instructions de sécurité importantes	3
Caractéristiques du produit	4
Utilisation	5
Nettoyage	6
Entretien	6
Aromathérapie optionnelle	8
Pièces de rechange	8
Informations sur la garantie	9
Déclaration FCC et responsable	10

Remplir et enregistrer

Enregistrez ici les informations concernant votre nouvel Ange Gardien. Conservez-les pour référence future.

Modèle non. _____ Non série. _____ Date d'achat _____

Nom: _____ Téléphone Non. _____

Adresse: _____

Représentant des ventes: _____

Stockage et élimination

Ne pas éliminer ce produit en tant que déchets ménagers. Les déchets électriques et les produits électroniques doivent être recyclés de manière appropriée, conformément aux pratiques établies par votre autorité locale.



Si vous avez des questions concernant l'utilisation de ce produit, veuillez contacter votre représentant commercial ou le service à la clientèle au 800.243.9078 (États-Unis) ou au 800.668.0763 (CANADA) ou par courriel au customerservice@aerusonline.com.

Spécifications

Aerus Guardian Angel

- Numéro de vente: 00815
- Numéro de modèle: F185A

Respecte la limite d'émissions d'ozone en Californie: certifié Carb Validated to UL 2998

Technologie

- Filtre HEPA scellé avec couche de carbone
- PCO (oxydation photocatalytique)
- Ionisation négative Lavable, tissu
- Couverture pré-filtre

Électrique

- Tension d'entrée: 120 VAC; 60 Hz; 28 Watts
- Puissance: Faible 16 Watts; Haute 28 Watts

Mécanique

- Flux d'air: 43-122 CFM
- Moteur/ventilateur : Conçu pour un fonctionnement continu
- ETL approuvé

Niveau sonore

- Faible vitesse: ≤26 dB(A)
- Vitesse moyenne: ≤44 dB(A)
- Vitesse élevée: ≤53 dB(A)

Air Exchange (basé sur 122 CFM)

- Vitesse faible FAN: 108 sq. ft. à 8,6 ACH (changement d'air par heure)
- Vitesse moyenne FAN: 375 sq. ft. à 2,6 ACH
- Vitesse élevée de FAN: 1 000 m². ft. à 1,1 ACH

Poids et dimensions

- 10,1 lb. (4,6 kg)
- 19,5" H x 10,1" W x 10,1" D (49,5 cm x 25,7 cm x 25,7 cm)

Couverture

- Jusqu'à 1000 m². ft. (93 m²) avec diffusion uniforme de l'air¹

Garantie

- Garantie limitée de cinq (5) ans
- Des conditions générales peuvent s'appliquer

Nous nous réservons le droit de modifier ou de modifier toute spécification sans préavis.

¹ Hauteur recommandée du plafond ne doit pas dépasser 10 pieds. Les solutions devraient être personnalisées en fonction de divers facteurs, notamment les capacités et les réglages du système CVC, les flux d'air en tenant compte des murs, de la pression de l'air et des portes, les températures et les humidités de l'air ambiant, la densité variable des occupants, les concentrations connues de COV et d'autres couches de protection.

Instructions importantes de sécurité



MISE EN
GARDE

Lors de l'utilisation d'un appareil électrique, des précautions de base doivent toujours être prises.

Lisez ce manuel dans son intégralité avant d'utiliser votre Aerus® Ange Gardien.

Tenir hors de la portée des enfants.

- Utiliser uniquement comme décrit dans ce manuel
- **NE PAS** de réparer ou d'ajuster les fonctions électriques ou mécaniques du Guardian Angel; communiquez avec le service à la clientèle d'Aerus pour obtenir des informations sur le service.
- **NE PAS** utiliser des filtres autres que les filtres approuvés par Guardian Angel
- **NE PAS** utiliser à l'extérieur ou sur des surfaces mouillées
- **NE PAS** ne regardez pas directement la lumière UV à l'intérieur de l'appareil pendant son fonctionnement ; des dommages oculaires peuvent survenir.
- **NE PAS** permettre d'utiliser comme un jouet; une surveillance attentive est nécessaire lorsqu'il est utilisé par des enfants ou à proximité de ceux-ci
- **NE PAS** utiliser avec un cordon ou une fiche endommagés; si l'appareil ne fonctionne pas correctement, a été laissé tomber, endommagé, laissé à l'extérieur ou tombé dans l'eau, retournez-le à un centre de service
- **NE PAS** utiliser avec un cordon ou une fiche endommagés; si l'appareil ne fonctionne pas correctement, a été laissé tomber, endommagé, laissé à l'extérieur ou tombé dans l'eau, retournez-le à un centre de service
- **NE PAS** débrancher en tirant sur le cordon ; pour débrancher, saisissez la fiche, pas le cordon
- **NE PAS** touchez la fiche ou l'appareil avec les mains mouillées
- **NE PAS** laissez des objets étrangers pénétrer dans les ouvertures de ventilation ou d'échappement
- Gardez les cheveux, les vêtements lâches, les doigts et toutes les parties de votre corps loin des ouvertures et des parties mobiles
- Éteignez tous les contrôles avant de débrancher
- Pour éviter les chocs électriques et les risques d'incendie, branchez directement dans une prise électrique appropriée (voir tension sur l'unité) à l'aide du câble fourni (sous l'unité)
- Pour réduire le risque de choc électrique, cet appareil a une prise à la terre (avec une troisième broche); cette prise ne s'adaptera dans une prise à la terre qu'une seule façon; si elle ne convient pas, contactez un électricien qualifié pour installer la prise appropriée; ne changez pas la prise en aucune façon; n'utilisez pas d'adaptateurs
- L'appareil ne doit pas être utilisé près de la présence de réservoirs d'oxygène ou d'autres gaz inflammables
- Placer l'unité dans un endroit éloigné du mur, ce qui permet à l'air de se déplacer librement dans, autour et hors de l'unité

Ce produit est conforme à la concentration maximale admissible d'ozone de 0,050 parties par million en volume (ppmv) sur une période de 24 heures. La Ligne directrice de Santé Canada 2010 recommande que la limite maximale d'exposition, fondée sur une durée moyenne de 8 heures, soit de 0,020 ppmv ou moins lorsqu'elle est testée dans une pièce scellée et contrôlée d'environ 30 m³.

Sauvegardez ces instructions.

Caractéristiques du produit

Aerus Guardian Angel: Filtration en cinq étapes

ÉTAPE 1: PRÉFILTRE LAVABLE

Le préfiltre prolonge la durée de vie du filtre HEPA en retirant les grosses particules avant qu'elles ne puissent atteindre le filtre HEPA. Nettoyez le préfiltre lorsqu'il devient visiblement recouvert de poussière. Voir page 5 pour les instructions de nettoyage. Remplacez le préfiltre s'il ne s'adapte plus parfaitement autour du filtre HEPA, ou s'il est endommagé.

ÉTAPE 2 : VÉRITABLE FILTRE HEPA

Le filtre à air à particules à haute efficacité HEPA (HPE) permet d'éliminer les particules aussi petites que 0,3 microns de l'air. Voir les instructions de remplacement à la page 6.

ÉTAPE 3: COUCHE DE CARBONE AVEC REVÊTEMENT TiO_2

La cartouche filtrante contient une couche de carbone pour éliminer les produits chimiques ménagers qui peuvent extraire les gaz des nettoyants ménagers, peintures, solvants, tapis, meubles et autres matériaux contenant des substances chimiques. Le revêtement de dioxyde de titane (TiO_2) réagit avec la lumière UV pour créer une oxydation photocatalytique.

ÉTAPE 4: LUMIÈRE LED UV

Une réaction d'oxydation photocatalytique se produit lorsque la lumière UV frappe le revêtement de dioxyde de titane (TiO_2) à l'intérieur de la cartouche du filtre pour éliminer les contaminants nocifs dans l'environnement.

ÉTAPE 5 : IONISATION NÉGATIVE

Enfin, une ionisation négative se produit qui charge les particules, de sorte qu'elles se regroupent, ce qui les rend plus faciles à éliminer de l'air.





MISE EN GARDE

- **NE PAS** placez l'unité:
 - Directement sur ou contre les meubles doux, tels que la literie ou les rideaux
 - Près des sources de chaleur, telles que radiateurs, cheminées ou fours
 - Près des zones humides, telles que les salles de bains ou les salles de lavage, où il peut entrer en contact avec l'eau
 - À l'extérieur
- **NE PAS** asseyez-vous sur l'unité ou placez quelque chose de lourd sur elle
- **NE PAS** laissez l'eau entrer dans les filtres du boîtier moteur/ventilateur
- Débranchez l'unité de la prise électrique avant d'utiliser un chiffon humide pour nettoyer l'unité.

PLACEMENT RECOMMANDÉ

- Placez à un endroit qui permet à l'air de circuler librement dans, hors et autour de l'unité; la distance minimale acceptable par rapport à un autre objet est de 4 pouces ou de 10 centimètres
- Mettez l'unité sur une commode, un bureau ou un autre meuble robuste

INSTRUCTIONS DE PRÉ-OPÉRATION

La première fois que vous utilisez votre Ange Gardien, laissez l'unité fonctionner sur le réglage à grande vitesse pendant plusieurs heures avant d'utiliser dans une pièce. Cela donne à l'unité le temps de remuer et de filtrer l'excès de poussière. C'est aussi une bonne idée de passer l'aspirateur et la poussière de la pièce avant d'utiliser l'unité pour la première fois.

- Après la période de nettoyage initiale, laissez l'unité fonctionner 24/7
- Utilisez le réglage à grande vitesse pour une performance maximale

INSTRUCTIONS DE FONCTIONNEMENT

1. Branchez le cordon dans une prise murale à la terre.
2. Allumez l'unité en tournant le bouton de commande à trois vitesses d'un clic à droite pour la vitesse FAN basse, ou deux clics pour la vitesse FAN moyenne et 3 clics pour la vitesse FAN élevée.
3. La lumière de fonctionnement bleue brillera, indiquant que l'unité fonctionne.
4. Pour la première utilisation, réglez le bouton de commande sur la vitesse élevée FAN (3) pour un nettoyage initial rapide de l'air ou pour un air très pollué.
5. Après le nettoyage initial de l'air, ajustez-vous à la vitesse la plus confortable pour vous et votre environnement.

CADRAN À TROIS VITESSES

0 = Éteint

1 = Vitesse de ventilateur faible

Cette vitesse couvre une superficie de 108 pi² à un rythme de 8,5 ACH (renouvellements d'air par heure).

2 = Vitesse moyenne du ventilateur

Cette vitesse couvre une superficie de 375 pi² à un rythme de 2,5 ACH (renouvellements d'air par heure).

3 = Vitesse de ventilateur élevée

Cette vitesse couvre une superficie de 1 000 pi² à un rythme de 1,0 ACH (changements d'air par heure).

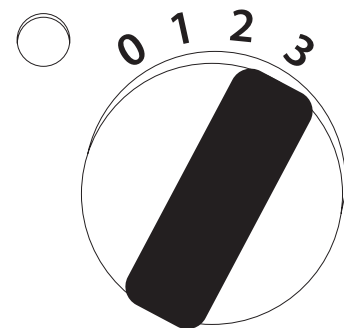
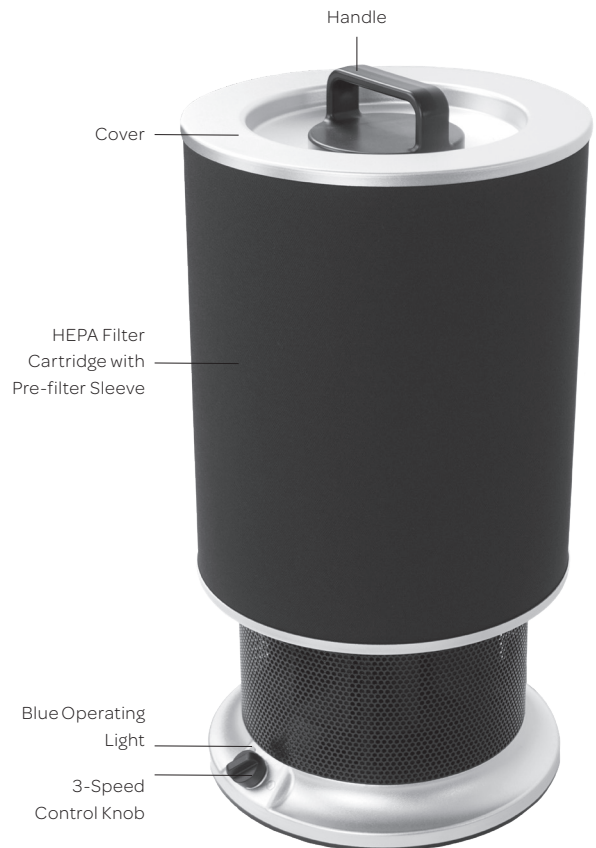

Nettoyage



ATTENTION

- Utilisez un chiffon doux et humide pour nettoyer l'appareil.
- Utilisez un nettoyeur non abrasif.

NETTOYAGE DU PRÉFILTRE DE L'ANGE GARDIEN

1. Nettoyez le préfiltre lorsqu'il est visiblement couvert de poussière.
2. Lavez-le dans votre laveuse en cycle délicat ou à la main avec de l'eau tiède et du savon.
3. Laissez-le sécher complètement à l'air avant de le remettre en place.
4. Remplacez le préfiltre s'il ne s'ajuste plus correctement autour de la cartouche du filtre HEPA, ou s'il est endommagé.

Entretien



MISE EN GARDE

Débranchez l'appareil de la prise électrique avant de remplacer les filtres.



ATTENTION

Utilisez uniquement des pièces de rechange Aerus authentiques ; les pièces provenant de toute autre source qu'un représentant autorisé d'Aerus pourraient endommager votre appareil et annuler votre garantie.

REPLACEMENT DU PRÉFILTRE

1. Éteignez l'appareil et débranchez-le.
2. Desserrez la poignée sur le dessus de l'appareil dans le sens antihoraire jusqu'à ce qu'elle puisse être soulevée et retirée de l'appareil. **(Figure A)**
3. Retirez le couvercle et retirez la cartouche de filtre HEPA de la base de l'appareil. **(Figure B)**
4. Retirez le préfiltre usagé et jetez-le soigneusement dans un sac en plastique. **(Figure C)**
5. Placez le nouveau préfiltre sur la cartouche de filtre HEPA afin qu'il s'adapte parfaitement et couvre les bords supérieur et inférieur de la grille métallique. **(Figure D)**
6. Remettez la cartouche de filtre HEPA sur la base de l'appareil. Remettez le couvercle, insérez la poignée et tournez dans le sens des aiguilles d'une montre pour serrer. **Ne serrez pas trop la poignée. (Figure E)**
7. Branchez l'appareil et allumez-le.

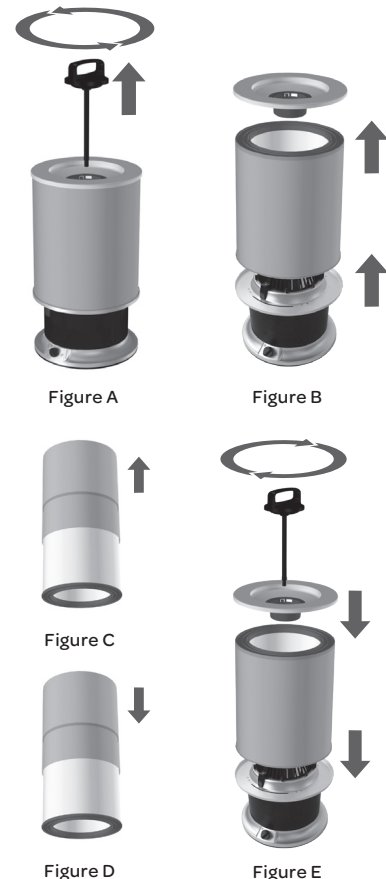

Entretien (suite)

REPLACEMENT DE CARTRIDGE DE FILTRE HEPA

Lorsque la cartouche de filtre HEPA capture les particules, elle s'assombrit au fil du temps. Remplacer la cartouche de filtre HEPA lorsqu'elle s'assombrit à l'exemple affiché. (Voir exemple)

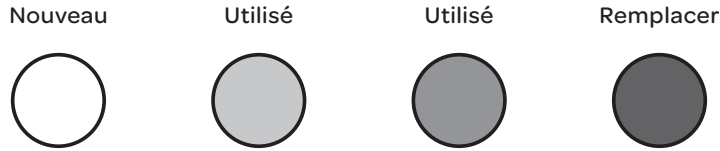

INSTRUCTIONS DE REMPLACEMENT

1. Éteignez l'appareil et débranchez-le.
2. Dévissez la poignée sur le dessus de l'appareil (dans le sens inverse des aiguilles d'une montre) de plusieurs tours jusqu'à ce qu'elle puisse être soulevée et retirée de l'appareil. **(Figure A)**
3. Retirez le couvercle et retirez la cartouche de filtre HEPA de la base de l'appareil. **(Figure B)**
4. Retirez le pré-filtre et la grille métallique de la cartouche de filtre HEPA utilisée. **(Figure C)**
5. Jetez avec précaution la cartouche de filtre HEPA utilisée dans un sac en plastique.
6. Placez l'écran métallique sur la cartouche du filtre HEPA, puis tirez un pré-filtre propre sur l'écran métallique de manière à ce qu'il s'ajuste parfaitement et couvre les bords supérieur et inférieur de l'écran métallique. **(Figure D)**
7. Placez la nouvelle cartouche de filtre HEPA sur la base de l'appareil. Remettez le couvercle sur la cartouche du filtre HEPA. Remplacez la poignée et tournez-la (dans le sens horaire) pour serrer. **Ne serrez pas trop la poignée. (Figure E)**
8. Branchez l'appareil et allumez-le.



Figure A

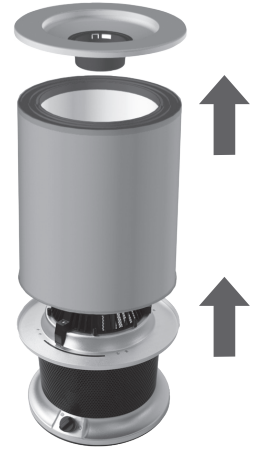

Figure B

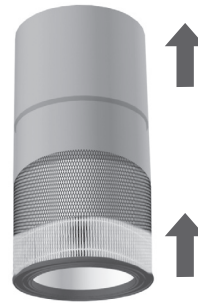

Figure C

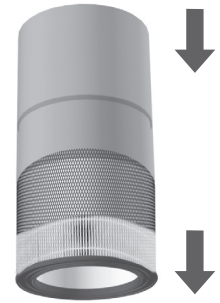

Figure D

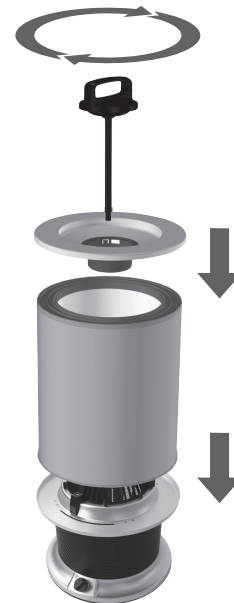

Figure E

Pour toute question concernant les procédures d'entretien, veuillez contacter votre représentant commercial ou le service à la clientèle au 800.243.9078 (États-Unis) ou au 800.668.0763 (CANADA) ou par courriel à customerservice@aerusonline.com.

Aromathérapie facultative

SACHETS D'AROMATHÉRAPIE OPTIONNELS

Les sachets d'aromathérapie optionnels Aerus Guardian Angel sont spécialement conçus pour être placés dans le compartiment situé sur le dessus de l'Aerus Guardian Angel afin de neutraliser les odeurs. Le sachet d'aromathérapie optionnel n'ajoute pas de parfum à la pièce, seulement une odeur neutre, propre et fraîche.

1. Dévissez la poignée située sur le dessus de l'appareil dans le sens antihoraire jusqu'à ce qu'elle puisse être soulevée et retirée de l'appareil. **(Figure A)**
2. Déposez un sachet d'aromathérapie dans la coupelle d'aromathérapie sur le dessus du couvercle de l'appareil. **(Figure B)**
3. Remplacez le couvercle, insérez la poignée et tournez dans le sens horaire pour serrer. Ne serrez pas trop la poignée. **(Figure C)**
4. Allumez l'appareil et profitez-en.

The optional Aromatherapy Packets for your Guardian Angel air filtration system can be purchased online at <http://www.theaerusstore.com>. If you have any questions, please contact your Sales Representative or Customer Service at 800.243.9078 (U.S) or 800.668.0763 (CANADA) or email customerservice@aerusonline.com.

REMARQUE : Les sachets d'aromathérapie ne sont pas recommandés pour les personnes souffrant d'asthme sévère ou d'allergies.

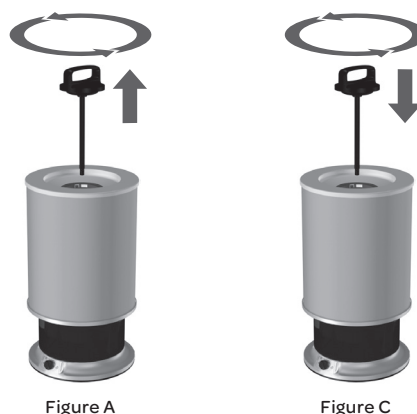

Figure A

Figure C

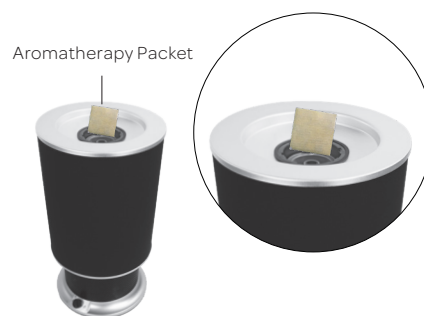

Figure B

Pièces de rechange



ATTENTION

Utilisez uniquement des pièces de rechange Aerus authentiques ; les pièces provenant de toute autre source qu'un représentant autorisé d'Aerus pourraient endommager votre appareil et annuler votre garantie.

PIÈCES DE RECHANGE

NUMÉRO DE PIÈCE

Cartouche de filtre HEPA

49385

Pré-filtre lavable (3 couleurs fournies : noir, bleu, rouge)

49386

Paquet d'aromathérapie optionnel

49387

Cartouche de filtre HEPA

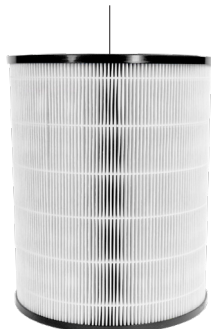

Pré-filtre lavable



Paquet d'aromathérapie optionnel



Pour commander des pièces de rechange, veuillez contacter votre représentant commercial ou le service à la clientèle au 800.243.9078 (États-Unis) ou au 800.668.0763 (CANADA) ou par courriel à customerservice@aerusonline.com.

Informations sur la garantie

Garantie limitée de cinq (5) ans

Pour enregistrer votre unité Aerus Guardian Angel, veuillez visiter aerusonline.com/warranty ou contacter le service à la clientèle au 800.243.9078 (É.-U.) ou au 800.668.0763 (CANADA) ou envoyer un courriel à customerservice@aerusonline.com.

Le client ne doit pas reconditionner et expédier le Guardian Angel en raison du risque de dommages irréparables. Pour toute question concernant le service de garantie, veuillez contacter le service à la clientèle au 800.243.9078 ou par courriel à customerservice@aerusonline.com.

CE QUI EST COUVERT PAR CETTE GARANTIE

Nous garantissons l'Ange Gardien au client, sous réserve des conditions ci-dessous, contre les défauts de fabrication ou de matériaux, à condition que le produit soit retourné à un emplacement Aerus autorisé dans les délais suivants :

- Unité Aerus Guardian Angel (moteur et ventilateur), dans les cinq (5) ans suivant la date d'achat
- Toutes les autres pièces (à l'exception des filtres), dans les douze (12) mois suivant la date d'achat

EXIGENCES DE MAINTENANCE

Cette garantie est expressément conditionnelle à un fonctionnement, un nettoyage et un entretien appropriés, tous conformes au manuel du propriétaire. Le non-respect de l'une de ces exigences annulera cette garantie. L'entretien de votre Guardian Angel par des tiers autres qu'un représentant autorisé d'Aerus et/ou l'utilisation de filtres et de pièces autres que les filtres et pièces authentiques Aerus annulera également cette garantie.

Cette garantie est conditionnelle à :

- Enregistrement du produit par les méthodes approuvées mentionnées ci-dessus
- Remplacement de la cartouche de préfiltre et du filtre HEPA selon la section Entretien de ce manuel de l'utilisateur.

COMMENT OBTENIR UN SERVICE DE GARANTIE

Le client doit enregistrer son produit sur aerusonline.com/warranty ou contacter le Service à la clientèle au 800.243.9078 ou par courriel à customerservice@aerusonline.com et fournir une preuve d'achat (incluant la date d'achat) dans les délais indiqués ci-dessus. Nous réparerons ou remplacerons le produit et le retournerons, sans frais et dans un délai raisonnable conformément aux conditions énoncées aux présentes, si l'examen révèle qu'une partie est défectueuse en raison d'un défaut de fabrication ou de matériau. Si, à notre discrétion, nous ne pouvons pas réparer le produit après un nombre raisonnable de tentatives, nous offrirons soit un remboursement du prix d'achat, soit un produit de remplacement, selon le choix de l'entreprise..

CE QUI N'EST PAS COUVERT PAR CETTE GARANTIE

L'usure normale ne sera pas considérée comme un défaut de fabrication ou de matériau. Ces garanties ne s'appliquent pas aux filtres ni aux pertes ou dommages causés par un accident, un incendie, un abus, un usage incorrect, une modification, une mauvaise utilisation, un défaut d'entretien du produit tel que décrit aux présentes, un usage commercial, ou toute réparation autre que celles effectuées par un centre Aerus autorisé. Cette garantie n'est pas transférable.

CANAUX NON AUTORISÉS ET NUMÉROS DE SÉRIE MANQUANTS

Si un numéro de série valide manque dans le produit, la garantie sera annulée. Les produits Aerus sont autorisés à la vente par l'intermédiaire des représentants commerciaux d'Aerus uniquement. Les garanties sont annulées si un produit est acheté par des canaux non autorisés; cela comprend les sites Web qui ne sont pas autorisés à vendre nos produits OU utiliser des noms, images et logos de marque Aerus ainsi que des sites d'enchères Internet (par exemple eBay et Craigslist). The only approved Internet presence for Aerus products is aerusonline.com. Pour confirmer la couverture de la garantie avant d'acheter un produit, veuillez contacter le Service à la clientèle au 800 243.9078 ou envoyer un courriel au customerservice@aerusonline.com avec le numéro de série situé sur l'unité.

EXCLUSION DES AUTRES GARANTIES ET CONDITIONS

EXCEPTE AS FOURNIS ICI, ET AU CONSISTENT EXTENTS AVEC LES LOI APPLICABLES, nous ne faisons aucune REPRÉSENTATION OU GARANTIE DE N'importe quelle KIND. TOUTES AUTRES GARANTIES DE TOUTES TOUTES LES KINDS, EXPRESSE OU IMPLIEMENT, SONT ICI EXPRESSÉS, Y COMPRIS UNE GARANTIE IMPLIÉE DE MERCHANTABILITY OU FITNESS POUR UN BUREAU PARTICULIER.

LIMITATION DE RESPONSABILITÉ POUR LES CAS SPÉCIAUX, ACCESSOIRES OU DOMMAGES CONSÉCUTIFS

AU CONSISTENT EXTENT AVEC LES LOI APPLICABLES, NOUS NE DOIT PAS EN AUCUN CAS RESPONSABILITÉS, AUCUN DOMAGE SPÉCIALES OU CONSEQUENTIVES RELATIVES À LA VIE, AUCUN CONSEILLEURS OU AUTRES GARANTIES, CONDITIONS, GARANTIES OU REPRÉSENTES OU AUTRES AUTRES THÉORIE JURIDIQUES. Ces dommages exclus comprennent, sans s'y limiter, la perte de bénéfices ou de revenus et la perte de l'utilisation des produits.

POUR UNE DEMANDE AMÉRICAINE SEULEMENT

Cette garantie vous donne des droits juridiques spécifiques, et vous pouvez également avoir d'autres droits qui varient d'un État à l'autre. Certains États n'autorisent pas de limitations sur les garanties ou sur les recours en cas de violation. Dans de tels états, les limitations ci-dessus peuvent ne pas s'appliquer à vous.

POUR LA DEMANDE CANADIENNE SEULEMENT

Exclusion des propriétaires suivants: Sauf disposition contraire de la législation applicable, cette garantie n'est pas transférable. Cette garantie vous donne des droits juridiques spécifiques et vous pouvez également avoir d'autres droits qui varient d'une province à l'autre. Certaines provinces et certains territoires n'autorisent pas de limitations sur les garanties ou sur les recours en cas de violation. Dans ces provinces ou territoires, les limitations ci-dessus peuvent ne pas s'appliquer à vous.

Si une disposition de cette garantie ou une partie de celle-ci est jugée invalide, illégale ou inapplicable par un tribunal compétent, la validité, la légalité et l'applicabilité des dispositions restantes ou de leurs parties ne seront en aucune manière affectées ou altérées dans la juridiction de ce tribunal. Toute cette garantie continuera d'être valide, légale et exécutoire dans toute juridiction où une décision similaire n'a pas été prise.

Cette garantie est fournie par:

Aerus, LLC
1300 Valley Drive
Bristol, VA 24201

SERVICE

Tous les efforts sont faits pour s'assurer que les clients reçoivent un manuel du propriétaire à jour sur l'utilisation de nos produits; cependant, de temps en temps, des modifications à apporter à nos clients nos produits peuvent, sans préavis, soumettre les informations contenues dans les présentes à l'altération. Pour les dernières informations, veuillez consulter le manuel du propriétaire à l'adresse aerusonline.com/manuals.

FCC Declaration & Responsible Party

Cet équipement a été testé et jugé conforme aux limites applicables à un appareil numérique de classe B, conformément à la partie 15 des Règles de la FCC. Ces limites sont conçues pour assurer une protection raisonnable contre les interférences nuisibles dans une installation résidentielle. Cet équipement génère, utilise et peut rayonner de l'énergie radiofréquence et, s'il n'est pas installé et utilisé conformément aux instructions, peut causer des interférences nocives aux communications radio. Cependant, il n'y a aucune garantie que des interférences ne se produiront pas dans une installation particulière. Si cet équipement provoque des interférences nocives pour la radio ou la télévision, ce qui peut être déterminé en éteignant l'équipement, l'utilisateur est invité à essayer de corriger l'interférence par une ou plusieurs des mesures suivantes:

- Réorientez ou déplacez l'antenne réceptrice.
- Augmentez la distance entre l'équipement et le récepteur.
- Branchez l'équipement dans une prise sur un circuit différent de celui auquel le récepteur est connecté.
- Consultez l'entrepreneur indépendant pour obtenir de l'aide.

DÉCLARATION DE CONFORMITÉ FCC

Nom: Guardian Angel

Modèle: F185A

Produit pour: Aerus, LLC

Cet appareil est conforme à la partie 15 des règles de la FCC.

PARTIE RESPONSABLE

Aerus, LLC
1300 Valley Drive
Bristol, VA 24201
Ph: 800.243.9078

Signature



Nom en lettres moulées: Andrew Eide

Titre: Chief Technology, Product & Regulatory Officer

Date: 02/17/2025

Pour obtenir des informations concernant l'utilisation de ce produit, veuillez contacter le service à la clientèle au 800.243.9078 (É.-U.) ou au 800.668.0763 (CANADA) ou par courriel à customerservice@aerusonline.com.

AERUSONLINE.COM



Air You Can Trust